

Ability Point Car

Pedane monobraccio:

PEDANA
MONOBRACCIO.
Pieghevole per una
buona visuale: Adatta
per Doblò TA e
Scudo TB e TA
Passo Lungo e Corto.
Portata kg. 250



ABILITY POINT CAR di Marchini Luigi

Autorizzata **GUIDOSIMPLEX**

in Via Fosse Ardeatine n. 27 - ELLERA - CORCIANO (PG)

cod. fisc. MRCLGU70B13G478W - P. IVA 02754140545

Resp Commerciale: Franchini Sandro Tel. 3356542625 Fax 0755172960

Email: info@autoriparazionidisabili.it - www.autoriparazionidisabili.it/apc

VISTA FRONTALE SOLLEVATORE

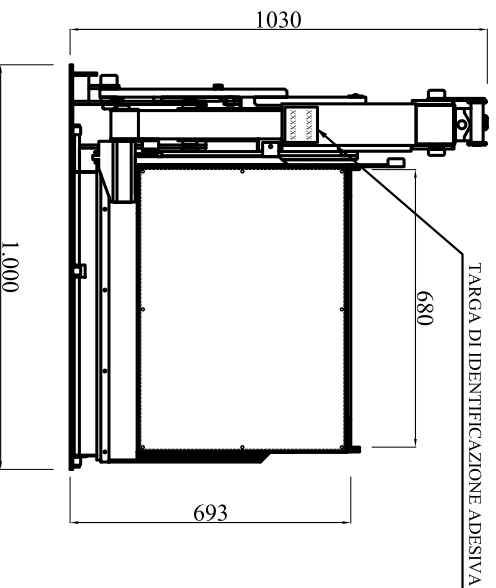

CARATTERISTICHE TECNICHE DEL SOLLEVATORE MONORACCIO

PESO	KG 125 Circa	CODICE : SG 2192
LUNGHEZZA UTILE PIATTAFORMA.....	mm 935	MODELLO : SX - DX
LARGHEZZA UTILE PIATTAFORMA.....	mm 680	DENOMINAZIONE : FAMILY LIFT
CAPACITA' DI CARICO MAX.....	KG 250	
DISLIVELLO MASSIMO SUPERABILE.....	mm 700	
SOLLIEVAMENTO.....	MEDIANTE CENTRALINA ELETTRIDRAULICA	
DISCESA.....	'PER GRAVITA'	
COMANDI DI AZIONAMENTO.....	PULSANTIERA	
ALIMENTAZIONE CENTRALINA ELETTRIDRAULICA.....	12V CC.	
ASSORBIMENTO MEDIO A CARICO.....	+ / - 40 A	
ASSORBIMENTO DI PICCO.....	+ / - 160 A x 12 ms	
SALITA DI EMERGENZA.....	TRAMITE DISPOSITIVO MANUALE A LEVA	
DISCESA DI EMERGENZA.....	'PER GRAVITA' TRAMITE INTERVENTO MANUALE SULLA CENTRALINA ELETTRIDRAULICA	
PULSANTE DI EMERGENZA/ARRESTO CON LAMPEGGIANTE E AVVISATORE ACUSTICO INTEGRATO		

VISTA LATERALE DEL SOLLEVATORE CHIUSO

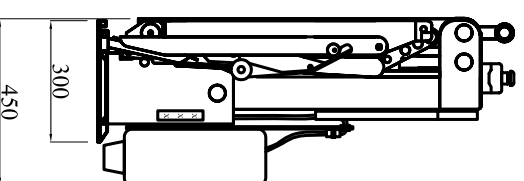

TARGA DI IDENTIFICAZIONE IN ALLUMINIO

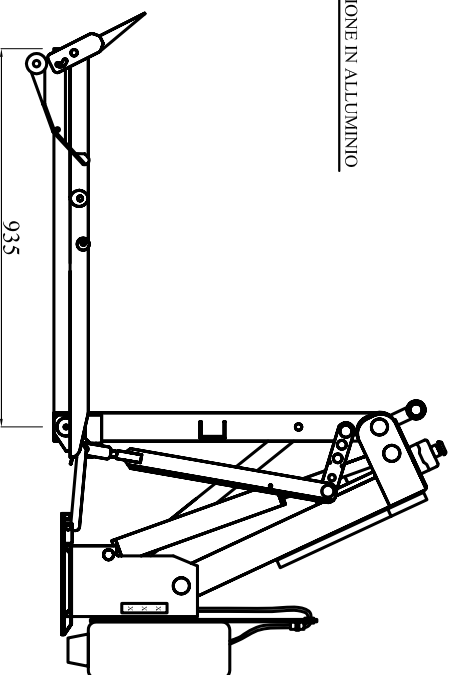

VISTA LATERALE DEL SOLLEVATORE APERTO A LIVELLO DEL PIANALE AUTOVEICOLO

VISTA LATERALE DEL SOLLEVATORE IN MASSIMA APERTURA



TAVOLA 1

SISTEMA GUIDA 2000 - ENGINEERING -

WWW.SISTEMAGUIDA2000.IT

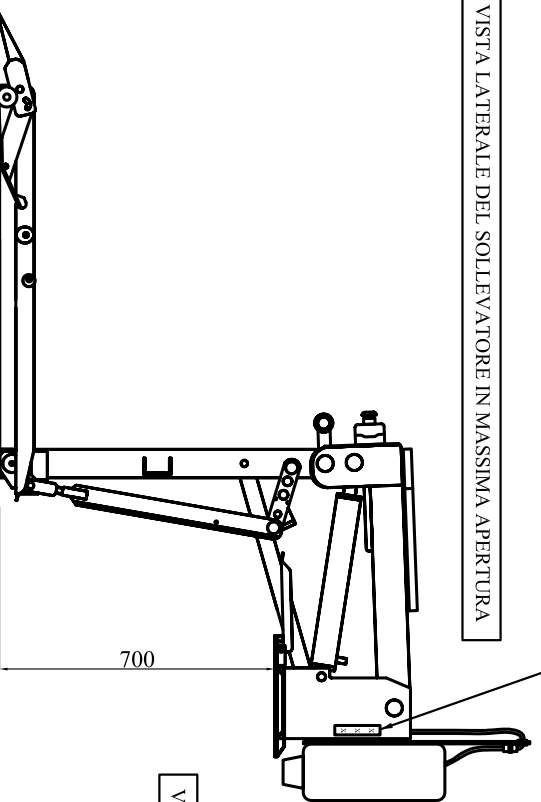